

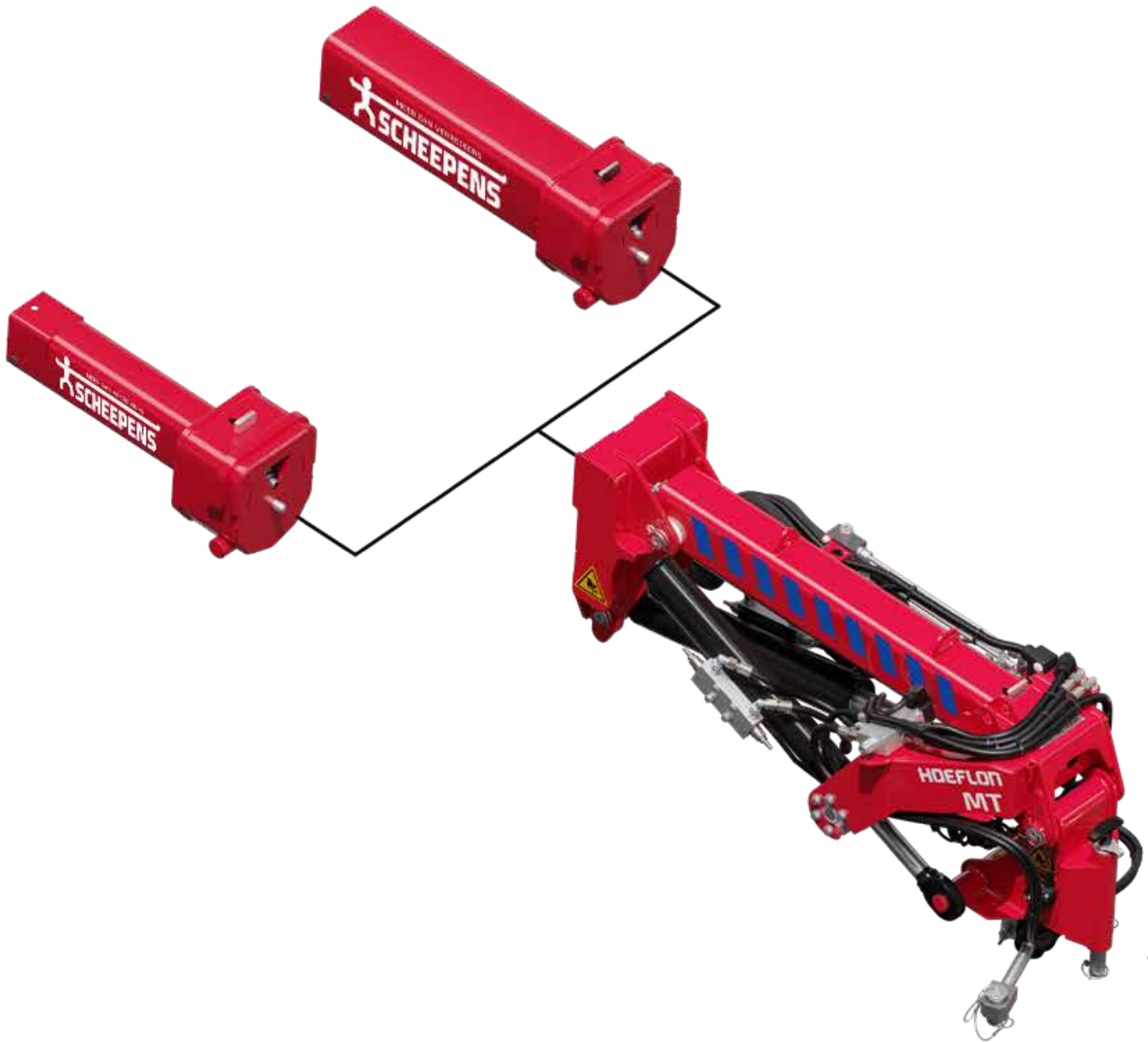

Hoeflon Multitool



MEER DAN VERREIKERS



Hoeflon Multitool

Multitool Specificaties

De Multitool is een samenstelling van functies als uitbreiding op de Hoeflon compactkranen. Met de Multitool kunnen balken, buizen, glasplaten en pallets op de juiste plek worden gezet.

Al onze producten worden ontworpen in nauwe samenwerking met de gebruikers uit de praktijk. Dit resulteert in producten die zich juist in de details onderscheiden en iedere dag de gebruiker van alle gemakken voorzien.

Unieke kenmerken

- Verschillende opzetstukken
- Compatible op de Hoeflon C6, C10 en C30
- Uitzonderlijke draaimogelijkheden





Hoeflon Multitool

Multiclaw

Voor het vastklemmen en verplaatsen van balken en buizen en dergelijke zijn er klembekken. Deze klembekken kunnen buizen tillen tot een diameter van 500 mm.

De balkenklem bestaat uit een smalle bek met een enkel klemdeel en een brede bek met een dubbel klemdeel. Aan de binnenzijde van deze klembekken kunnen voorwerpen met verschillende vormen worden opgesloten. Met behulp van demonteerbare klemplaten wordt het klemvlak vergroot en is het mogelijk parallel tussen de bekken een voorwerp te klemmen. Zonder de klemplaten is het ook mogelijk om een plaat of balk te klemmen op de buitenzijde van de klembek.

Specificaties

Algemeen	
Gewicht Multitool inclusief klembekken	340 kg (152 kg + 188 kg)
Gewicht klembekken	188 kg
Buisdiameter voor balkenklem	≤ 500 mm doorsnede
Maximum hijscapaciteit balkenklem	1250 kg
Hijscapaciteit oog	2000 kg
Rotatiebereik	Eindeloos



Hijssoog

Multitool Specificaties

Adapters

Standaard beschikt de Multitool over een C30 koppeling. Voor de C6 en C10 compactkranen is een adapter nodig. Deze adapter wordt in de giek van de compactkraan geschoven.

Adapter C6



Adapter C10



Hoeflon Multitool

Afmetingen

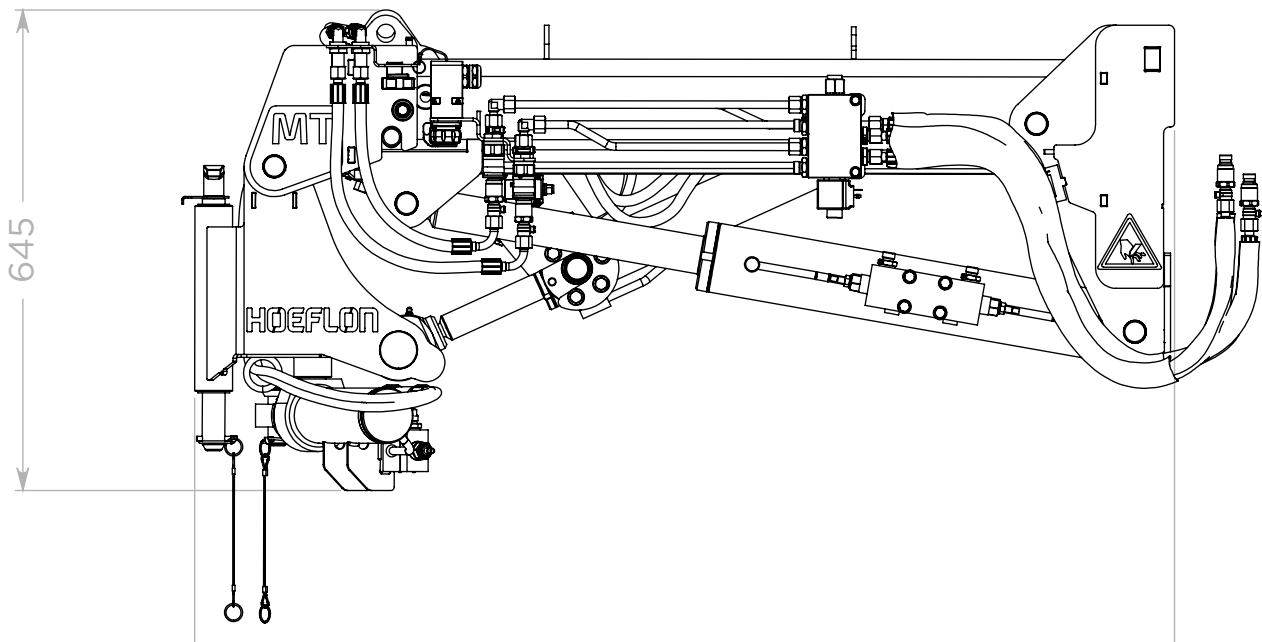
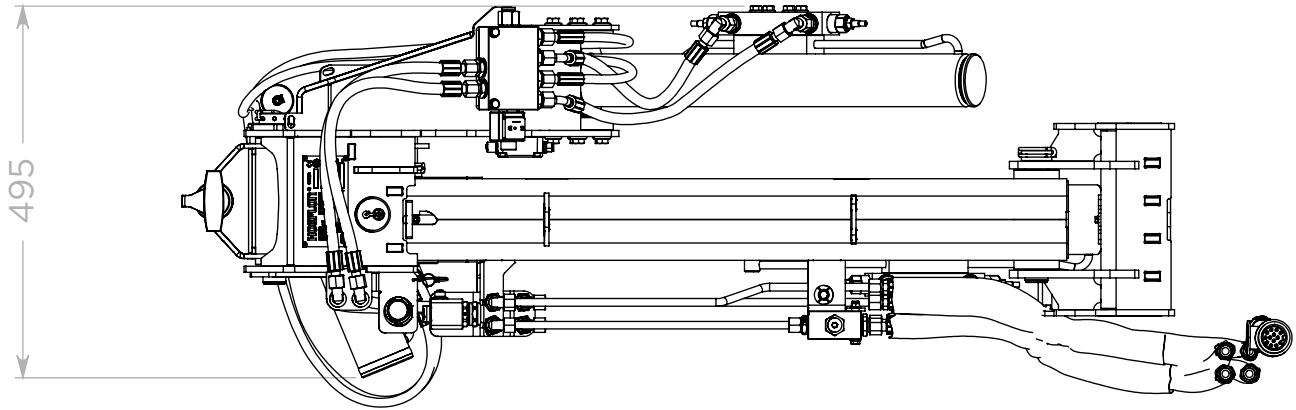



Hoeflon Multitool



C1e

Capaciteit kraan	500 kg
Hijshoogte	5,5 mtr. met fly-jib
Transportstand lxbxh	1,7 x 0,72 x 1,40 mtr.
Gieklucht	4,5 mtr. met fly-jib
Eigen gewicht	1050 kg
Gewicht zonder ballastgewicht	750 kg (300 kg)
Rupsen	non-marking
Lierkabel max. capaciteit	500 kg

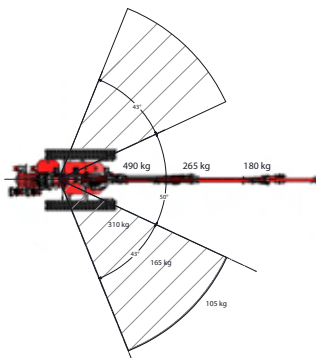
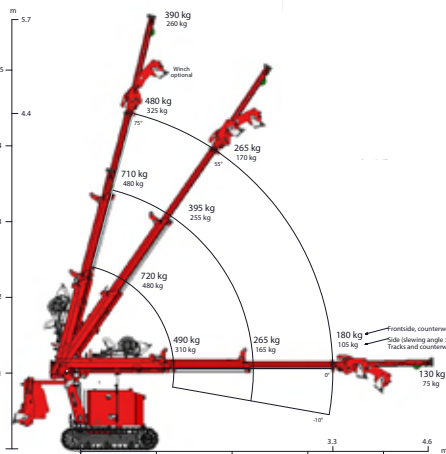

C6e

Capaciteit kraan	3000kg
Hijshoogte	15,5 mtr. met fly-jib 21 mtr.
Transportstand lxbxh	2,95 x 0,78 x 1,86
Gieklucht	9,0 mtr. met fly-jib 13,5 mtr.
Eigen gewicht	2900 kg
Gewicht zonder ballastgewicht	2300 kg (600 kg)
Gewicht zonder ballast + fly-jib	2150 kg (600 + 150 kg)
Rupsen	non-marking
Fly-jib capaciteit	900 kg
Lierkabel capaciteit	1000 kg
Lierkabel max. capaciteit	3200 kg

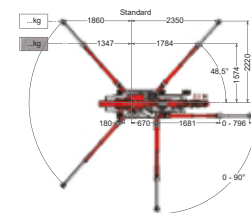
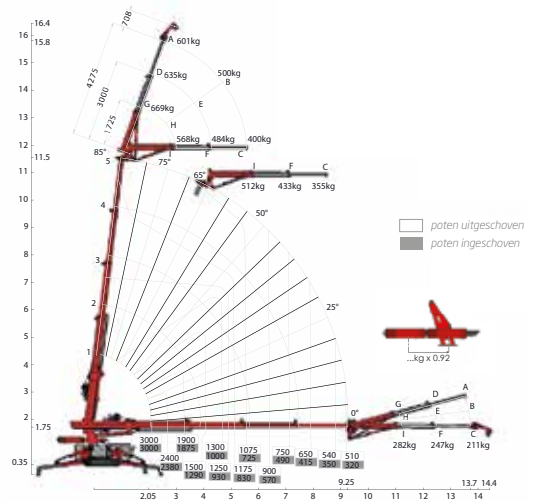

Overzicht compactkranen

C10e

🏗️ Capaciteit kraan	4000kg
↑ Hijshoogte	15,5 mtr. met fly-jib 21 mtr.
📦 Transportstand lxbxh	4,2 x 0,81 x 2,15 terug te brengen naar 1,9 mtr.
➡ Gieklucht	13,5 mtr. met fly-jib 19,5 mtr.
👤 Eigen gewicht	4700 kg
👤 Gewicht zonder ballastgewicht	3360 kg (1240 kg)
👤 Gewicht zonder ballast + fly-jib	3260 kg (1240 + 200 kg)
🏗️ Rupsen	non-marking
👤 Fly-jib capaciteit	1200 kg
👤 Lierkabel capaciteit	1000 kg
👤 Lierkabel max. capaciteit	3200 kg

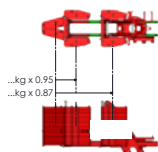
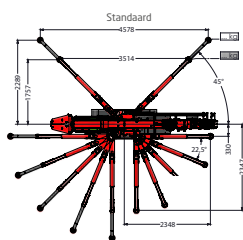
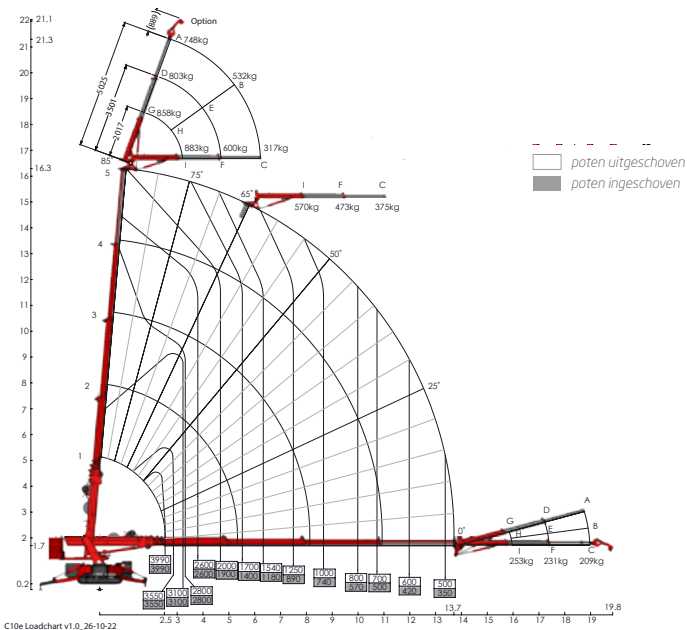

C30e

🏗️ Capaciteit kraan	9000kg
↑ Hijshoogte	14,5 mtr. met fly-jib 22 mtr.
📦 Transportstand lxbxh	3,85 x 1,2 x 2 mtr.
➡ Gieklucht	12,2 mtr. met fly-jib 20 mtr.
👤 Eigen gewicht	8700 kg
👤 Uitschuifbare en afneembare ballast	2350 kg
👤 Gewicht zonder ballastgewicht	6350 kg (2350 kg)
👤 Gewicht zonder fly-jib	7950 kg (750 kg)
👤 Gewicht zonder ballast, zonder fly-jib	5600 kg (2350 kg + 750 kg)

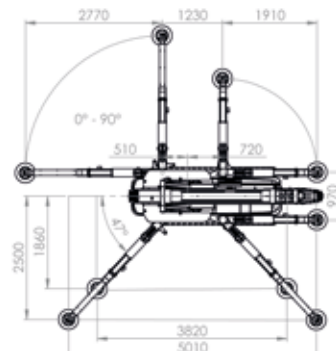
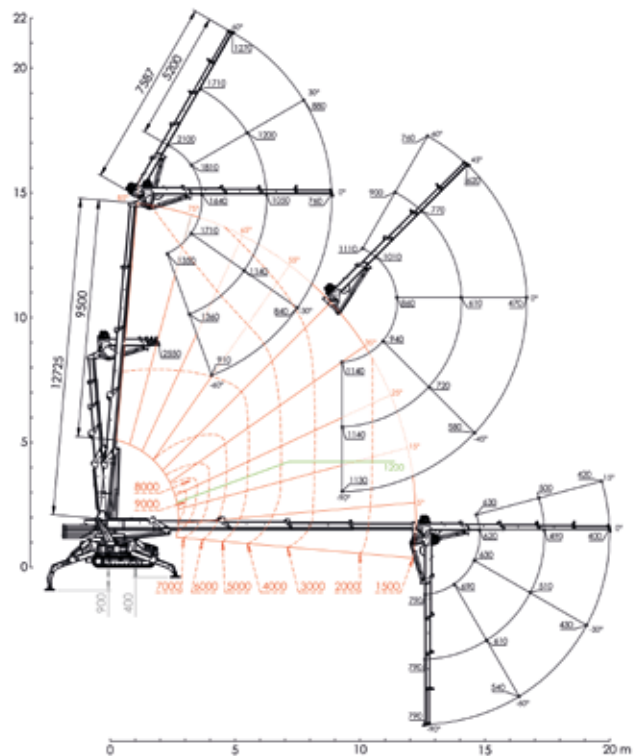

MEER DAN VERREIKERS

SCHEEPENS



WIJ PAKKEN HET OP



WWW.SCHEEPENS.INFO

Scheepens Verreikers • Ysselsteyn • 0478 700 575